

開催要領

「RSK感謝祭だよ！全員集合!!」タイアップ
商工会ご当地逸品フェスティバル 2016

出展者募集案内



- 開催日 平成28年11月5日（土）～6日（日）
- 会場 コンベックス岡山 大展示場

岡山県商工会連合会

I 物産展概要

1. 目的

地域内小規模事業者の振興、並びに地域経済の活性化を図る観点から、「地域資源活用」や「地域ブランド」、「岡山のいいもの」をキーワードに、岡山県内で開発された特産品の育成と販路拡大を目的に開催する。また、岡山県内の特産品や地域ブランドだけでなく、商工会事業を流通業者や消費者等にPRすることで、相乗効果を期待する。

2. 実施体制

本物産展実施にあたっては、特産品等の製造・販売業者、県内商工会と連携を図るとともに、集客力や周知宣伝等の相乗効果を見込んで、山陽放送主催イベント「RSK感謝祭だよ！全員集合!!」とタイアップして実施する。

3. 事業内容

山陽放送主催「RSK感謝祭だよ！全員集合!!」において、岡山県内の特産品等のPR・販路拡大を図るとともに、「サンさん晴れのめぐみ」特産品認証商品をはじめとする県内地域ブランドのPRの場とする。

- | | |
|----------|---|
| (1) 名称 | 商工会ご当地逸品フェスティバル2016 |
| (2) 実施日時 | 平成28年11月5日(土)～6日(日)
10:00～17:00(予定) |
| (3) 実施会場 | コンベックス岡山 大展示場 |
| (4) 会場構成 | 40ブース(売台)にて特産品等の販売・PRを行う。 |
| (5) 演出方法 | 山陽放送のテレビ・ラジオ番組とタイアップした演出を施し、来場者を物産展会場へ誘導します。 |
| (6) 広報活動 | 山陽放送のテレビ・ラジオ番組、Facebook等を通じてPRします。また、出展事業者が出演する番組等により、多くの方に、自社商品を知っていただきます。 |

4. 来場予定者数 50,000人(2日間) 【前回実績:30,000人】
※ファミリー層を中心とした幅広い年代

5. 出展予定数及び出展分類

岡山県内の商工会会員事業者(40ブース)

【特産品コーナー】20ブース 【工芸品・雑貨コーナー】10ブース

【フードコーナー(会場内で食べるもの)】10ブース

6. 出 展 依 頼

県下20商工会、並びに会員事業所

7. 出展者負担金（出展料：2日間合計）

出展コーナー	料 金	料金に含まれる備品・器具
コンベックス岡山 大展示場 (特産品販売等)	10,000円 (1ブース)	① 販売台（敷布・腰布付）1台 ② パイプ椅子1脚 ③ 社名表示板 ④ 電気コンセント100V 1口 500W

※ブース幅（間口）は、1,800mm。売台は、1,800×900mmです。

※バックヤード込みで、一事業者の占有面積は1坪程度です。

8. そ の 他

山陽放送(株)主催「RSK感謝祭だよ！全員集合!!」では、「商工会ご当地逸品フェスティバル2016」の他、次のことが予定されています。

- ・RSKアナウンサーステージイベント
- ・RSKラジオ公開生放送
- ・アイドルグループライブ
- ・ご当地キャラクターショー・・・ほか

II 出 展 案 内

1. 出 展 条 件

原則として岡山県内商工会の会員事業所であること。

※「地域ブランド」で出展の場合、同一ブース内で複数事業所の商品取り扱いも可能とします。

【必須条件】

- ① 2日間とも連続して出展できること。
- ② できるだけ地域資源等を活用した特産品を中心に販売すること。
※ 非食品（工芸品・雑貨）も可。
- ③ 生産物賠償責任保険等へ加入していること。

2. 出展申込方法【 申込期限：8月31日（水）17：00まで 】

出展希望者は、別添「出展申込書」・「ブースレイアウト図」・に必要事項を記入し、8月31日（水）17：00必着で、各商工会を通じて岡山県商工会連合会 組織支援課にお申込みください（県連掲示板で電子データを提出ください）。

※ブース数が限られておりますので、本会にて出展内容を調整させていただく場合があります。予めご了承ください。

3. 販売方法

販売にあたっては、次の点に特に留意してください。

①売り場づくり

販売にあたっては、特色のある装飾や展示に努め、アピール等工夫を凝らし、活気のある売り場づくりを目指してください。また、サービス品や試供品の提供など積極的な販売促進を工夫してください。

②試食・試飲販売

試食・試飲を多く取り入れ、試供品等を十分準備してください。

③販売価格

販売品の価格は、通常販売されている小売価格以下でお願いします。
価格は消費税込みの金額を表示し、できるだけ商品1品毎に値つけ表示をしてください。

④表示義務

食品・非食品ともに定められた表示義務を守ってください。
食品については、品名、容量、製造業者名、賞味期限を必ず明記してください。

⑤商品の補充

販売品については、2日間の販売量を確保し、補充体制を整えてください。

⑥試飲・試食用備品、並びにビニール袋（買い物袋）

各出展者で、それぞれご用意ください。岡山県商工会連合会では準備しません。

⑦生産物賠償責任保険（PL保険）等への加入

出展者は、販売商品に万一の事故やクレームが発生した場合に備えて、生産物賠償責任保険（PL保険）等へ加入してください。

⑧施設などの維持管理

主催者から貸し出された設備、備品は各社の責任において管理してください。
破損・紛失された場合は、修理にかかる費用を実費請求させていただきます。

⑨食品の衛生管理

食品、調理器具等の管理及び衛生管理を十分に行ってください。
主催者の指示に従わない場合は、出展を中止させていただきます。

⑩その他

販売商品及び従業員の行為において、全て責任をもって管理してください。

※会場スペースの都合上、出展ブースが隣接します。装飾・実演等は他の出展者の迷惑とならないよう、協力して物産展を盛り上げてください。

4. 出展ブース

①売台・必要器具

販売に要する売台1台(1,800mm×900mm)と椅子1脚は準備(基本備品)します。
また、陳列ケース、冷蔵庫、その他必要な機材は各出展者で準備するか、レンタル品で対応してください。
なお、レンタル(有料)を希望される場合は、別途ご連絡下さい。

※冷蔵・冷凍商品の保管は、基本的にブース内(ショーケース)にて保管することとし、出展期間中の商品数量については、各自で調整ください。

②電気・給排水設備等の使用

電気器具等を使用する場合は、申請書に詳細を記入してください。

◆展示場内での火気類の使用は原則として、家庭用カセットコンロ・ホットプレート・オーブントースターとします。

⇒上記以外の火器類を使用する際は、事務局までご相談ください。

⇒また、熱器具(火器類)を使用される方は、別紙「熱器具の使用について」をご確認いただき、出展時には厳守ください。

◆特殊な電気工事は別途工事費が有料となります。(要 事前相談)

◆展示場内には、給排水設備は設けません。

※例年、申請書に記載の無い電気器具の持ち込み、申請書に記載された電力と違う器具の持ち込みにより、会場内全体の電気が使用できなくなるケースがあります。冷蔵・冷凍商品など、品質に影響する恐れもありますので、申請書へ記入の際には、ご注意ください。

③今回は、屋外飲食ブースへの出展はありません。

④各ブースの出展配置は、岡山県商工会連合会と山陽放送(株)で決定いたします。

⑤ヘリウム入りの風船を使用・配布することはできません。

⑥5kg以上のガスボンベの持ち込みはできません。

⑦煙の出る商品の加工・調理はご遠慮ください。

5. 販売許可申請等について

- ①酒類販売・試飲・・・個別に臨時免許申請が必要です。
- ②食肉・乳製品・魚介類販売等・・・申出により、県連から一括申請します。

6. 搬入・搬出について

- ①搬入指定日・・・11月4日（金）11：00～16：00
※直接持参を原則とし、宅配業者利用の場合は別途指示します。
- ②当日搬入は、イベント開始前7：30～9：00に限ります。
※但しこの時間は、会場内の車両乗り入れは原則禁止となります。
- ③片付け・搬出・・・11月6日（日）17：30～19：30
- ④宅配便業者を利用する場合は、別途お申し出ください。

※11月5日（土）・6日（日）の搬入及びスタッフ来場のための、関係者駐車場のご利用は、1出展者1台とさせていただきます。駐車証は、出展決定後送付します。

7. 出展者の経費負担

- ①出展料は、一律10,000円とします。
- ②レンタル備品や特殊電気工事をお申込み頂いた場合は、別途費用をご負担頂きます。
- ③出展料は、11月6日（日）朝礼終了後に、担当者が各ブースを訪問し、現地で集金いたします。領収書を用意しておりますので、支払の際にお受け取りください。
- ④レンタル備品や特殊電気工事の代金は、催事終了後、県連合会から別途請求いたします（12月予定）。

8. 出展者の責務

- ①出展者は、主催者の定めを遵守してください。定めに従わない出展者は営業活動を取り消し、退去を求めることがあります。
- ②食品衛生については、特に配慮してください。
- ③注意義務を怠り、第三者に損害を与えた場合は、賠償の責任が課せられます。
- ④トラブルが発生したら、速やかに本部事務局（商工会連合会職員）に連絡をとり円満に解決すべき対策を取ってください。

9. お問い合わせ

本物産展に関するご質問等については、下記の担当者にお問い合わせください。

〒700-0817 岡山市北区弓之町4番19-401号
岡山県商工会連合会 組織支援課（担当：佐藤敏・井上）
電話：086-224-4341 FAX：086-222-1672
E-mail：tsatou@okasci.or.jp

【注意事項】

＜熱器具の使用について＞

①床に熱器具を置く場合

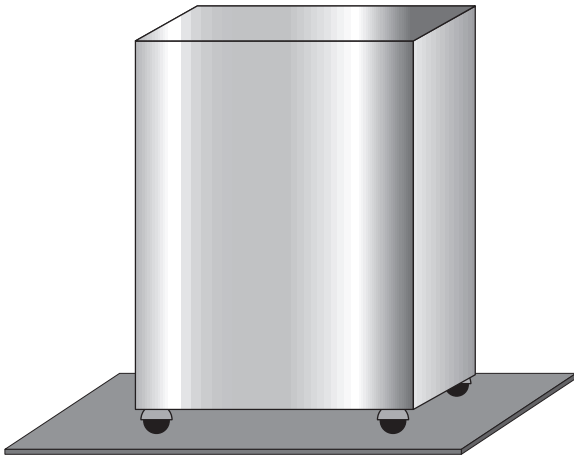

床面に必ず断熱ボードを敷いてください。

②机の上で熱器具を使用する場合

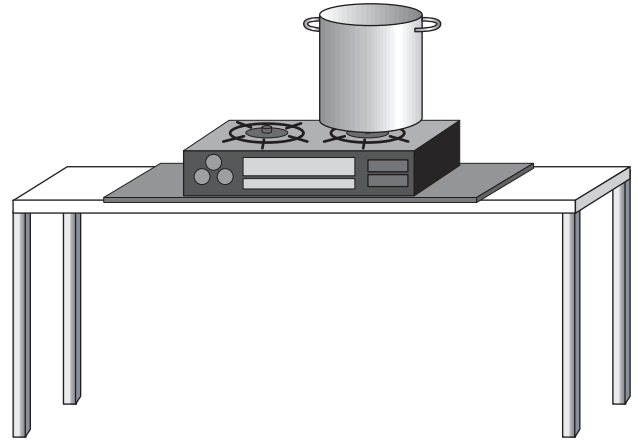

机の上に断熱材・ボードを置いて、その上で熱器具を使用してください。

③熱器具とガスボンベを使用する場合

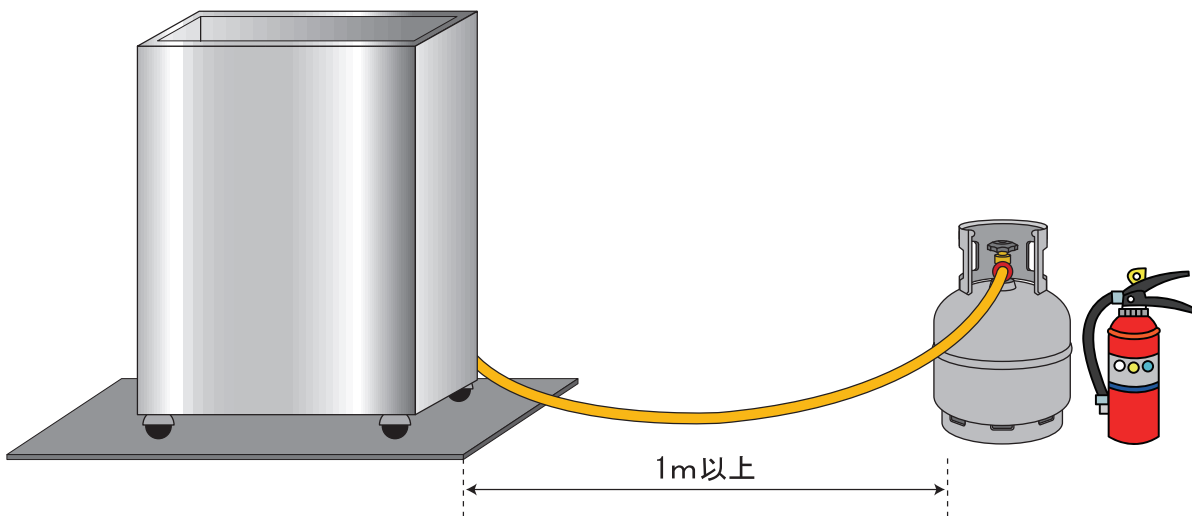

- ・ガスボンベは5K以下です。
- ・ガス漏れ警報器・消火器を準備してください。
- ・熱器具とガスボンベは1m以上離して設置してください。

※上記の内容を必ずお守りください。

※万が一、事故や設備・備品等の破損が発生した場合は、出展者の責任と致します。